



CLEAN 35

Approvato PRG

Emesso DOC

Md.7.2.3.1

Rev. 02

Data. 01/02/2012

Famiglia

DW100M

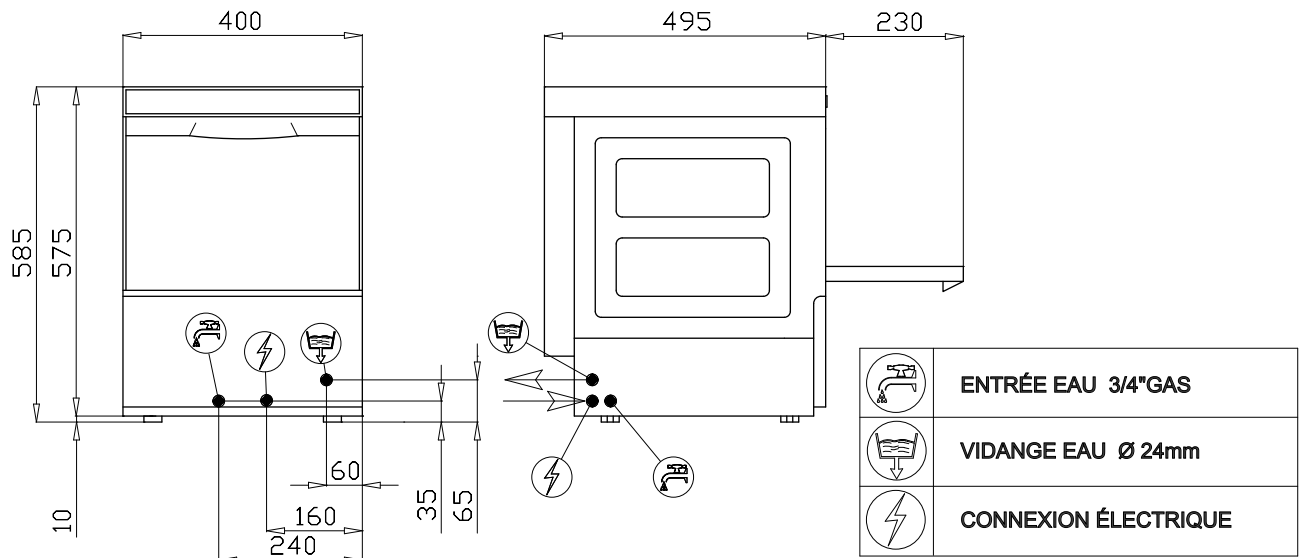

Données techniques	STD
Dimensions externes	
Largeur	400 mm
Profondeur	495 mm
Hauteur(pieds vissés)	585 mm
Poids net (version basic)	28 kg
Voltage	230V 50Hz
Puissance max. absorbée	2590 W
Dureté de l'eau	2-8 °F
Pression de l'eau d'alimentation	200-400 kPa
Passage utile et paniers	
Diamètre assiettes	--- mm
Hauteur verres	195 mm
Dimension paniers	350X350 mm
Paniers inclus	2X10730- 1X10728 - 1X15060
N° cycles	1
Alimentation eau 55°C	
production paniers(*) ⁽¹⁾ Paniers/h	30
Alimentation eau 10°C	
production paniers(*) ⁽¹⁾ Paniers/h	18
Consommation eau par cycle (pression hydrique 200kPa)	1.4 L
Débit surchauffeur	2.5 L
Résistance surchauffeur	2400 W
Témpérature rinçage (fixé)	85°C
Débit cuve	9.5 L
Résistance cuve	----
Témpérature cuve	55°C
Puissance pompe	190 W (120 L/min ^{***})
Pompe de vidange (option)	25 W h MAX vidange 0.8m (40 L/min ^{***})
Bruit	60.6±0.7 dB(A)

(*) avec thermo stop de série

(***) Débit maximum pompe

(¹) En cas d'alimentation avec eau froide et/ou dans le cas de nombreux lavages consécutifs, les temps d'échauffement de l'eau du rinçage final pourraient s'allonger pour atteindre la température optimale. Par conséquent, le temps total du cycle de lavage pourrait augmenter.